



BSKF

DİKDÖRTGEN KANAL FANI Öne Eğimli

Bahçivan BSKF dikdörtgen kanal fanları uygulama alanının sınırlı olduğu kanal sistemlerinde orta ve yüksek hacimde havalandırma ihtiyaçlarının karşılanması için tasarlanmıştır. Açılabilen kapak, ürünün bakımını fanı sökmeden zahmetsizce yapılmasına olanak tanır. Sık kanatlı fan yapısı sayesinde daha yüksek basınç ihtiyaçlarına cevap verir.

Teknik Resim

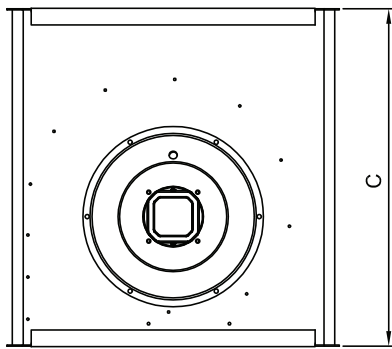
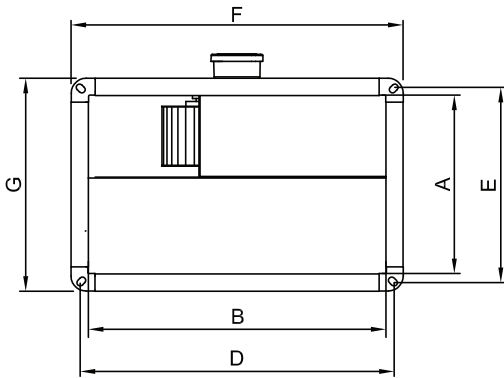

- MALZEME** : Gövdesi galvaniz, radyal fan, sık kanat yapısı ile galvaniz sac'dan üretilmiştir.
- YALITIM SINIFI** : Class F
- STANDART** : EN 60335-1, EN 60335-2-80
- HIZ KONTROLÜ** : Opsiyonel kontrol cihazıyla sağlanabilir.
- KULLANIM ALANLARI** : BSKF serisi fanlar yaşamsal, endüstriyel ve ticari alanlarda; havalandırma sistemlerinde mükemmel çözümler sunarlar.

TİP	VOLTAJ	FREKANS	GÜÇ	AKIM	KONDANSATÖR	DEVİR	DEBİ	SES SEVİYESİ	AĞIRLIK
	V	Hz	W	(A)	(µF)	d/d	m ³ /h	dB(A)	kg
BSKF 40-20	230	50	195	0,9	6	1420	990	58	14
BSKF 50-25	230	50	450	2	8	1395	1750	70	19
BSKF 50-30	230	50	590	2,6	14	1370	2100	72	23
BSKF 60-30	380	50	1320	2,7	-	1390	2950	75	36
BSKF 60-35	380	50	2630	1,5	-	1485	4250	70	44

TİP	A	B	C	D	E	F	G
BSKF 40-20	198	398	502	420	220	440	240
BSKF 50-25	248	498	532	520	270	540	290
BSKF 50-30	298	498	562	520	320	540	340
BSKF 60-30	298	598	642	620	320	640	340
BSKF 60-35	348	600	720	620	370	650	390

Ölçüler mm cinsindedir.

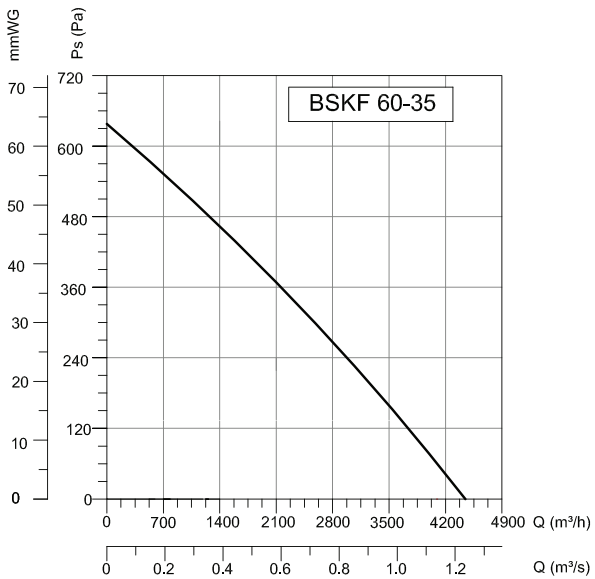
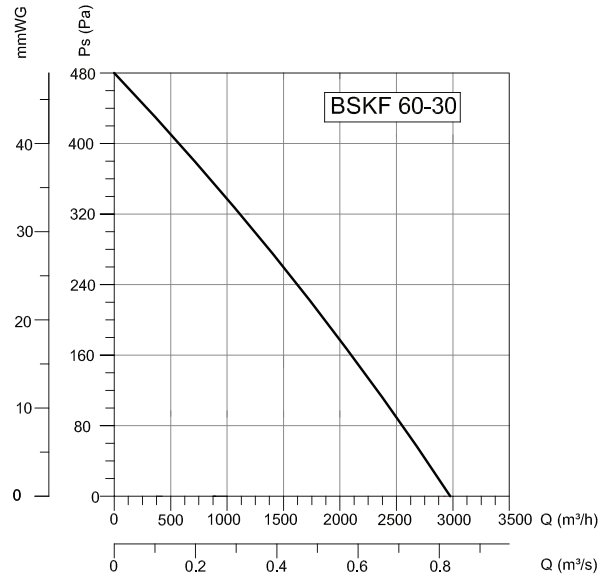
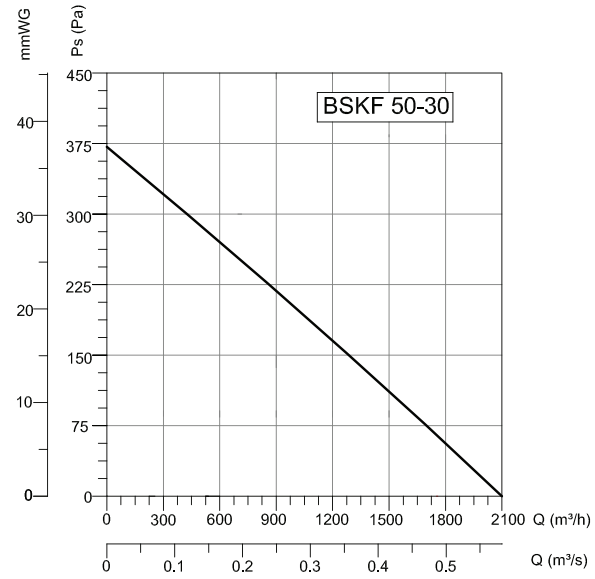
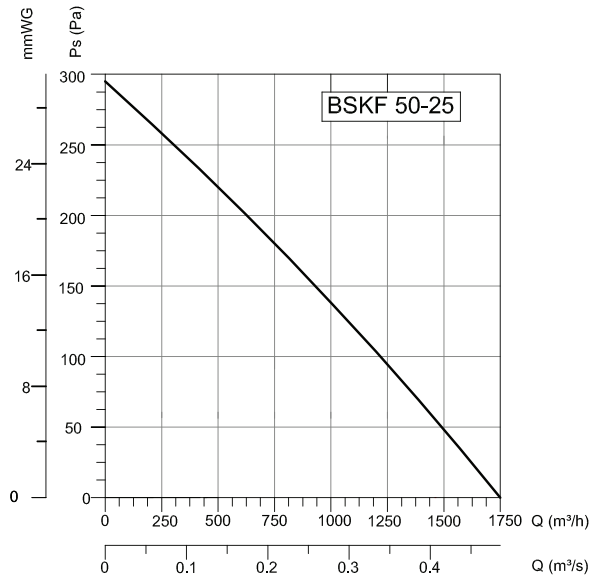
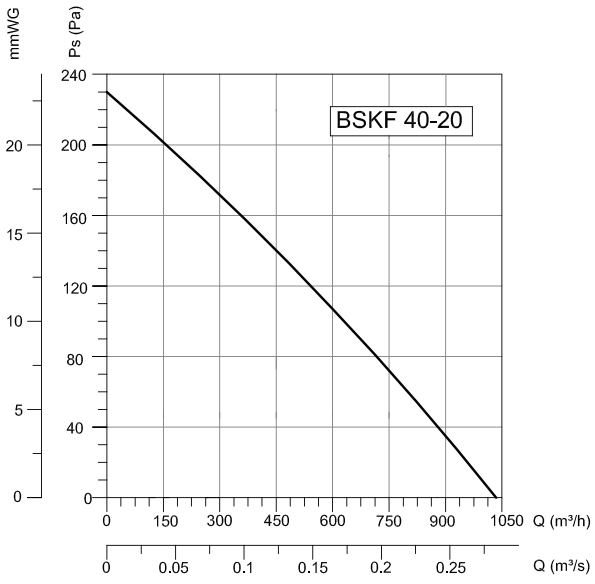

Aksesuarlar



BSC



BSC-F



BDEB



BDH



BDKS